

GLASSMATE®

POCO GRAPHITE

Catalogo delle Pinze Estrattive e dei Semi-lavorati

SUPPORTI per PINZE ESTRATTIVE

Il disegno esclusivo di POCO rende facile l'inserimento a scatto di un nuovo inserto e consente di cambiare un supporto senza il riallineamento della macchina. Questi supporti in acciaio godono di alta resistenza che permette un impiego molto prolungato in servizio; l'uso è consentito con tutte le finiture più conosciute fino a 87 mm. Le caratteristiche includono:

- Un perfetto accoppiamento con gli inserti relativi in GLASSMATE.
- Disegno auto bloccante ed antirotazione degli inserti per assicurare un preciso allineamento.
- Fermaglio a molla, disegnato per mantenere gli inserti fermamente al posto giusto.
- Il disegno dell'inserto permette sostituzioni più rapide.
- Le spine permettono di verificare l'allineamento delle due metà dei supporti prima e durante la produzione.
- Le spalle dei supporti assicurano una superficie di riferimento per l'allineamento rapido delle due metà del supporto.
- Sono disponibili scatole di riparazione con ricambi.

STILI

STANDARD - Sono supporti da accoppiare con gli inserti circolari brevettati da POCO per prese di precisione.

COPERTE - Sono disegnate per prevenire la contaminazione, all'interno degli articoli prodotti, da parte di sporcizia e di pezzi di vetro. I supporti coperti dovrebbero essere usati per prodotti sensibili alla contaminazione.

DOPPIA PRESA - Questi supporti potrebbero essere usati per articoli con collo alto e stretto per ridurre l'oscillazione. Ciò eviterebbe alle bottiglie vicine di incollarsi e permetterebbe un trasferimento più veloce dallo stampo alla piastra morta.

ESTESE - Disegnate per la presa a finitore aperto di finiture alte. Sono usati per Twist Off

MODIFICATE - Questi supporti permettono un' aumentata visibilità della finitura durante il processo di regolazione del braccio del Take Out e sono ideali per prodotti con la spalle molto prossime alla bocca.

AUTO AGGIUSTANTI - Questi supporti possono essere usati con inserti mobili sull'asse verticale che usano la sommità dello stampo per l'allineamento e accettano inserti rettangolari standard.

ALLEGGERITE - Disegnate per macchine in tripla o quadrupla goccia. Gli ingombri e le loro dimensioni ridotte permettono di avere più agio tra i supporti e una miglior visibilità per la messa a punto della macchina. Il loro peso ridotto limita il deterioramento del meccanismo della macchina. La sua forma stilizzata consente a questo supporto di lavorare più a lungo, prima che sia necessaria una nuova regolazione della macchina.

Inserti Semi-lavorati

I materiali della POCO a contatto col vetro caldo hanno elevata resistenza, lunga durata e delle eccellenti proprietà termiche che riducono i difetti di tipo meccanico e termico degli articoli in vetro prodotti. I semi-lavorati sono pronti per essere lavorati con i profili desiderati.

Inserti Finiti

I disegnatori della POCO hanno prodotto disegni che lavorati con macchine a controllo numerico danno luogo a coppie di inserti. I clienti possono fornire disegni di bottiglie o di collarini per la produzione di inserti personalizzati.

STILI E DIMENSIONI STANDARD

POCO	Montaggio Dall'alto	Montaggio Laterale
2.0"	1.720" x 2.250"	1.720" x 2.130
2.5"	1.720" x 2.125"	
3.0"	1.0" x 1.750"	
3.625"	1.720" x 2.250"	
4.375"		

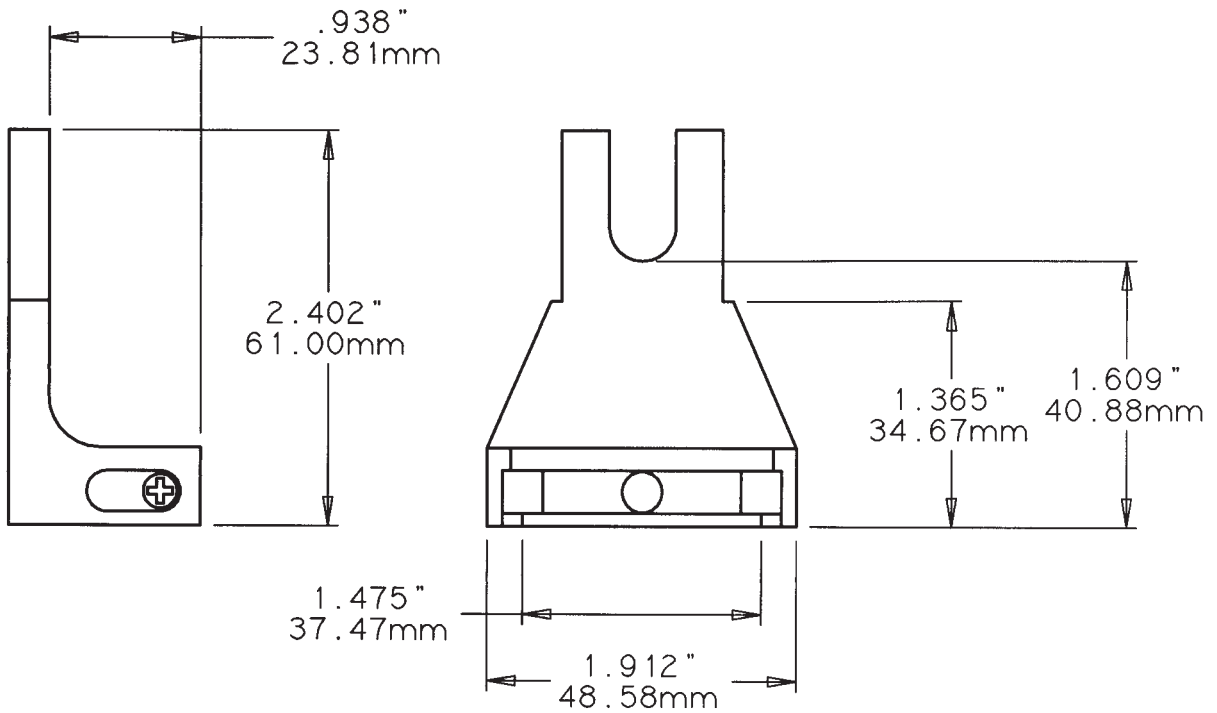

**2 1/8 x 1/4 Pinza a Montaggio Laterale
12175**

**Stile POCO Auto-aggiustante
Inserti da
1.720 x 2.130**

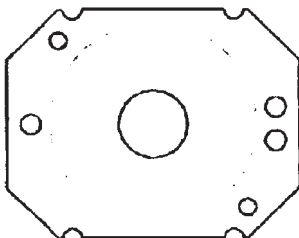

**CORRISPONDE AL SUPPORTO
12175
Diametro Massimo Profilo
38mm**

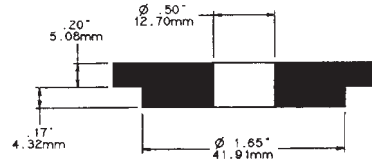

**Semilavorato
SR 11886**

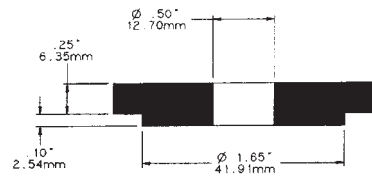

**Semilavorato
SR 11890**

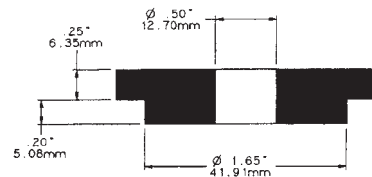

**Semilavorato
SR 14205**

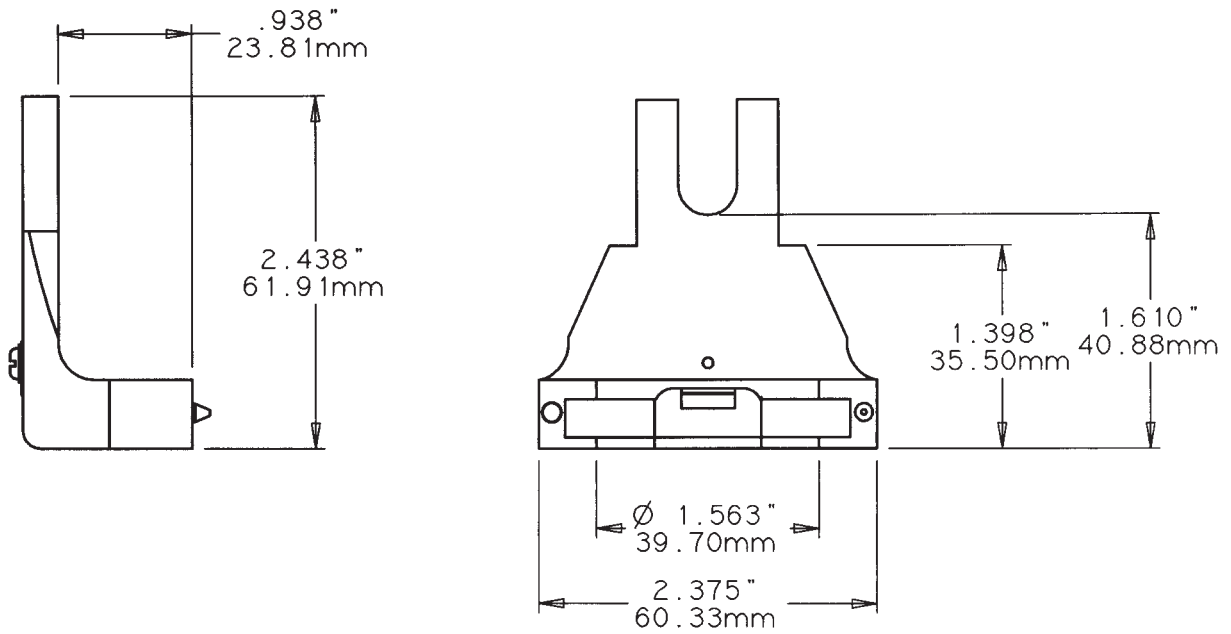

Supporto da 2 x 1/4
12155 Con Spine - 12158 Senza Spine

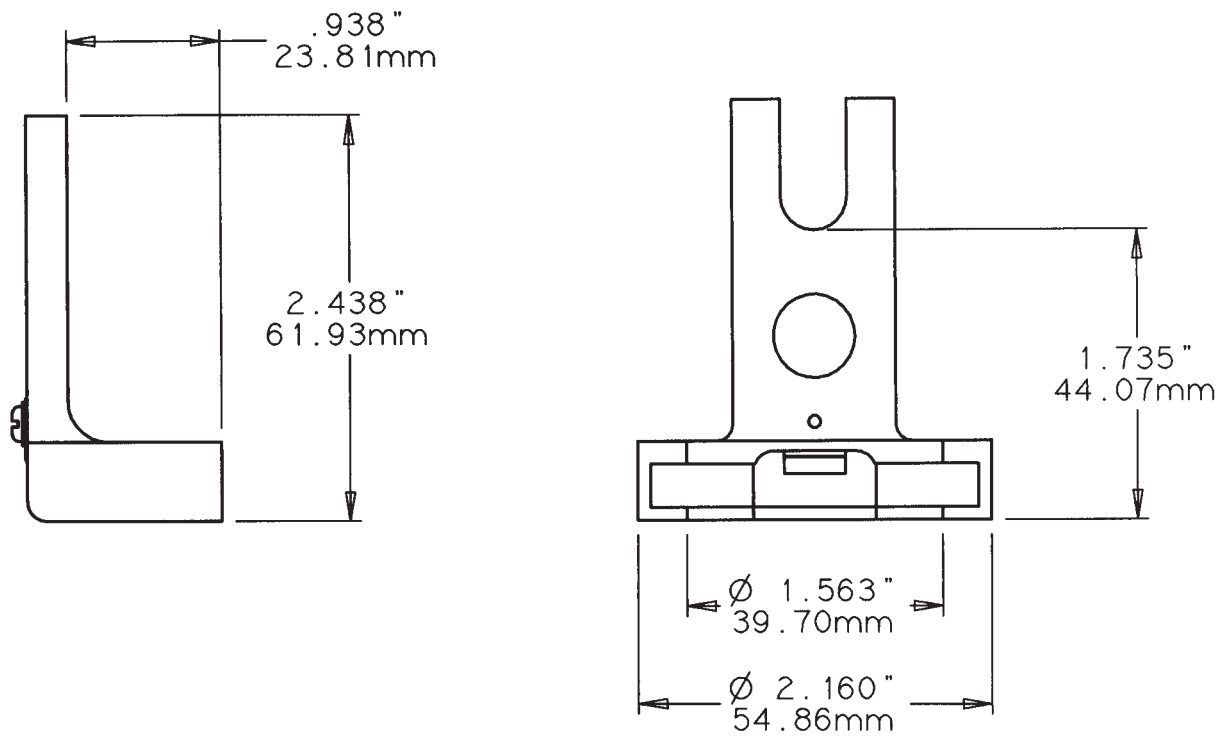

Supporto Leggero da 2 x 1/4
12154

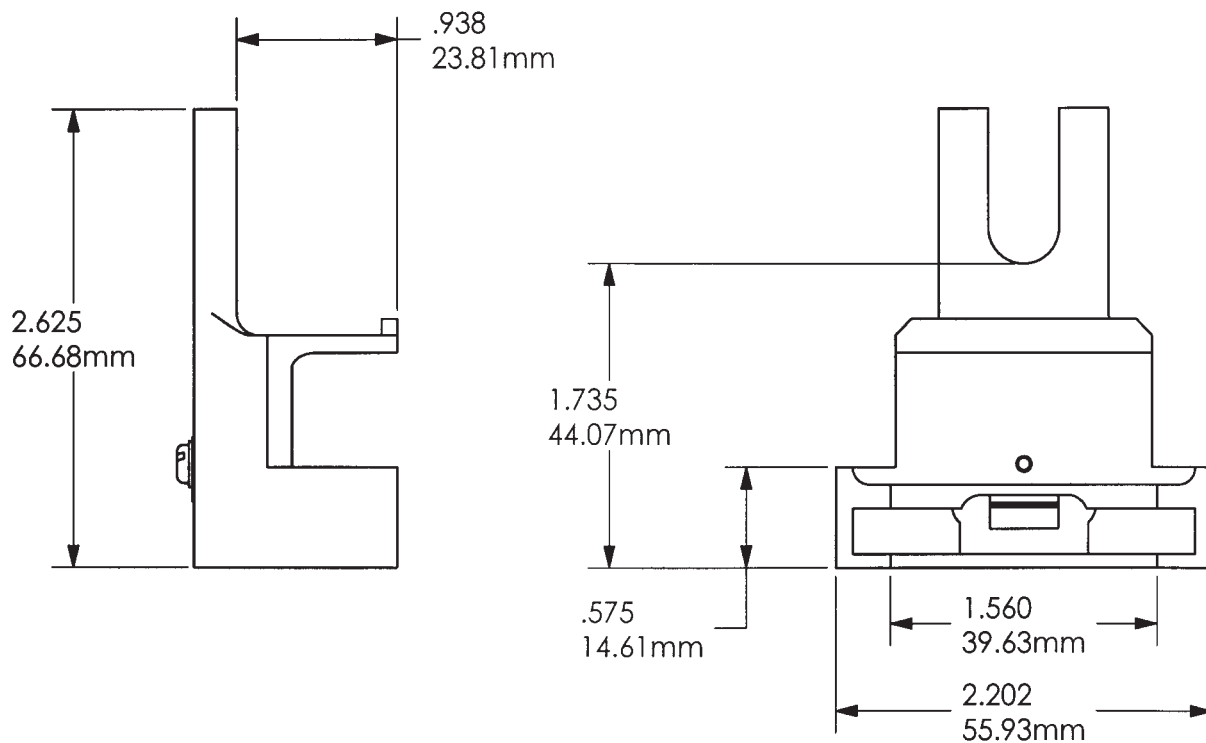

Supporto Coperto da 2 x 1/4
12159

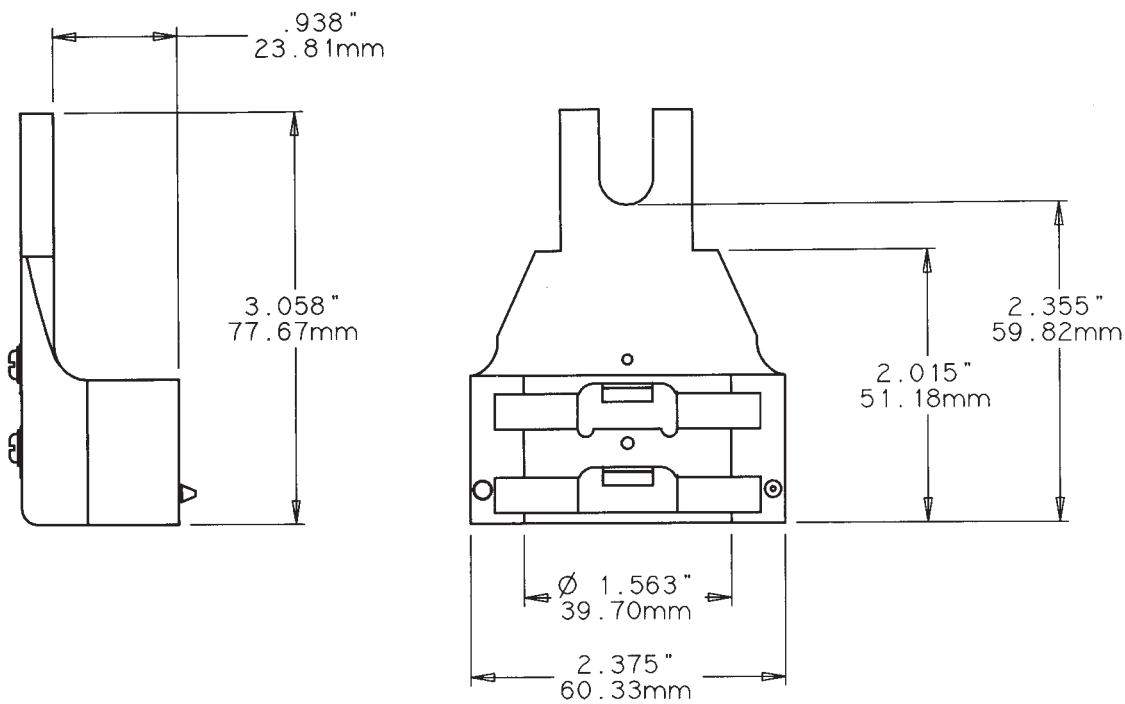

Supporto Doppio da 2 x 1/4
12156

**Stile POCO
Inserti da 2**

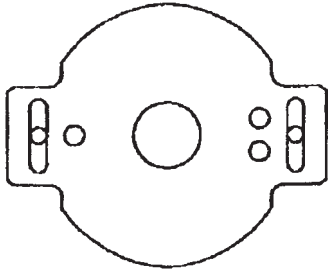

CORRISPONDE AI SUPPORTI

12155

12158

12159

12156

12154

**Diametro Massimo Profilo
31mm**

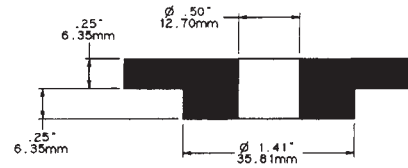

Semilavorato

GM 11069

SR 11928

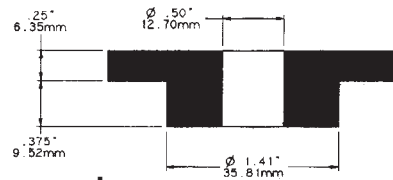

Semilavorato

SR 11931

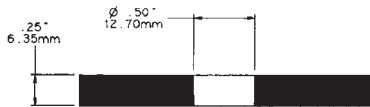

Semilavorato

GM 11023

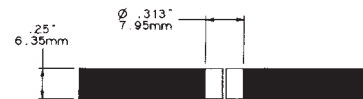

Semilavorato Tagliato

SR 11930

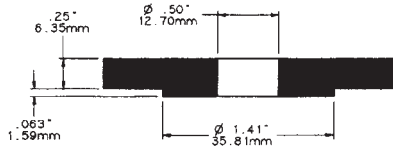

Semilavorato

GM 11031



Semilavorato Tagliato

GM 18666

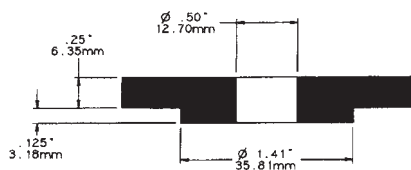

Semilavorato

SR 11926

GM 11065

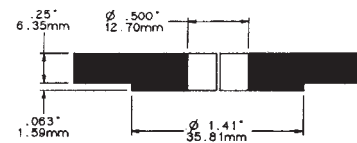

Semilavorato Tagliato

GM 11044

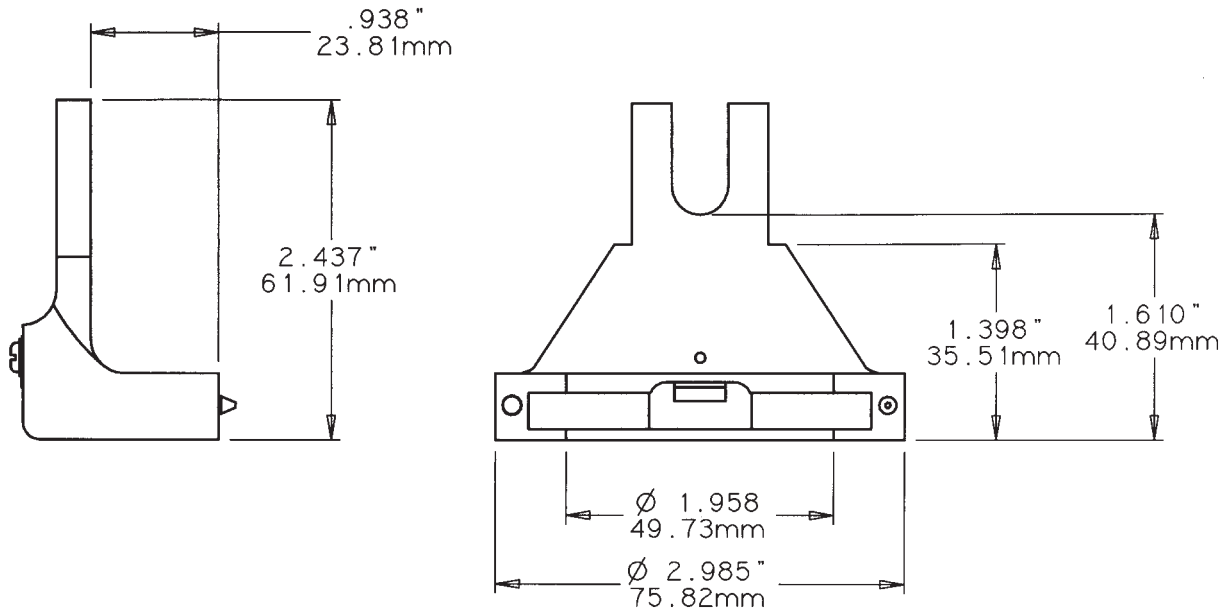

Supporto da 2 1/2 x 1/4
12170 Con Spine - 12172 Senza Spine

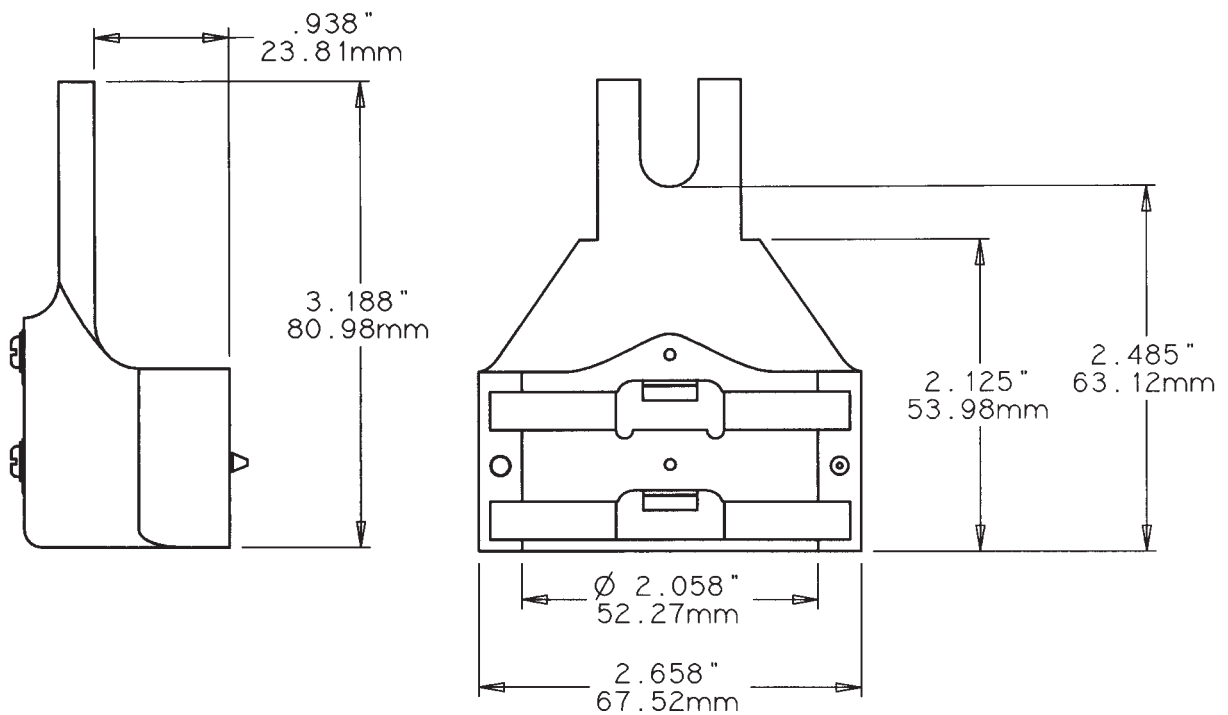

Supporto Doppio da 2 1/2 x 1/4
12171

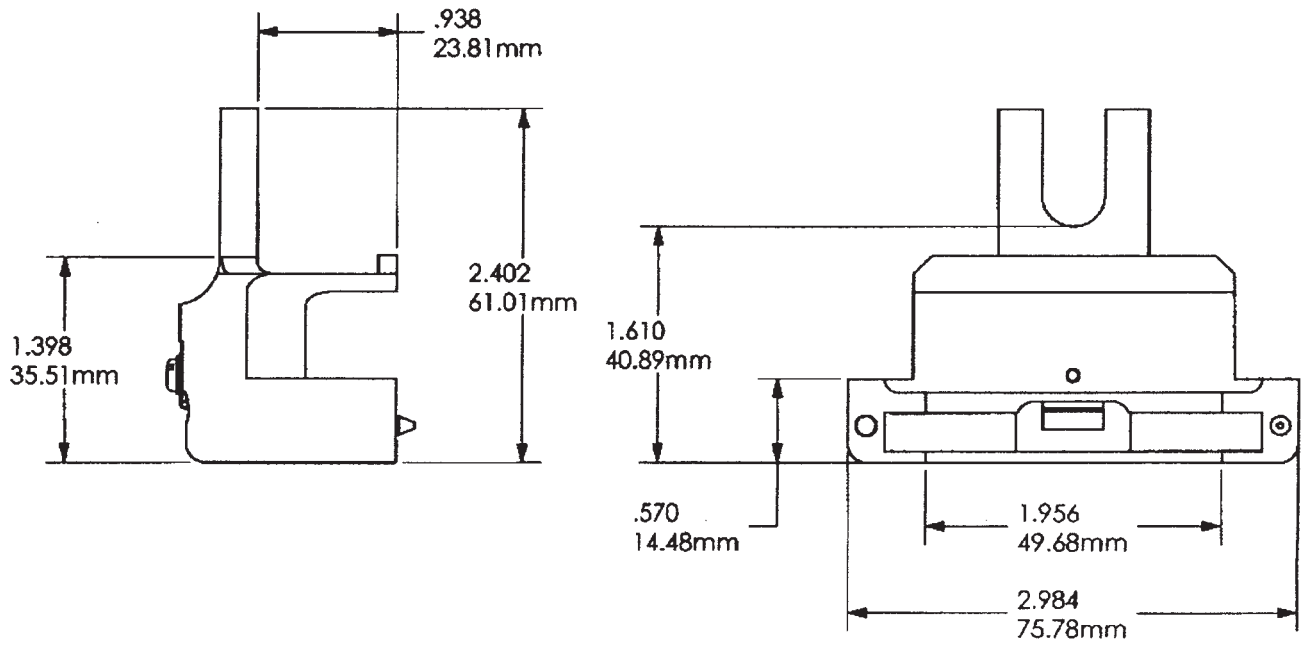

Supporto Coperto da 2 1/2 x 1/4
12173

Stile POCO
Inserti da 2.5

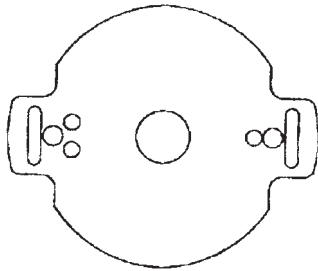

CORRISPONDE AI SUPPORTI

12170

12172

12173

12171

Diametro Massimo Profilo

41mm

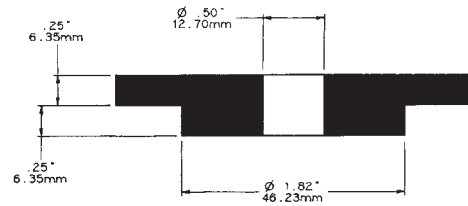

Semilavorato

GM 11086

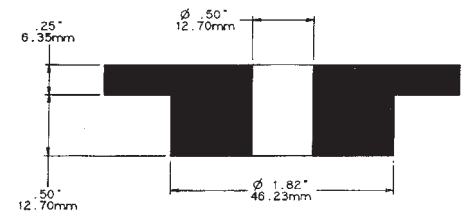

Semilavorato

GM 11089

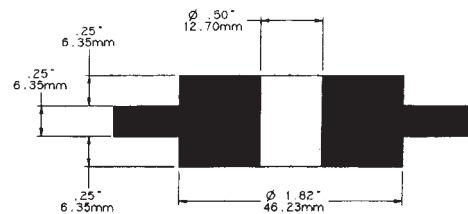

Semilavorato

SR 11952

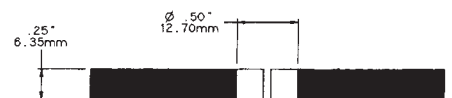

Semilavorato Tagliato

SR 11940

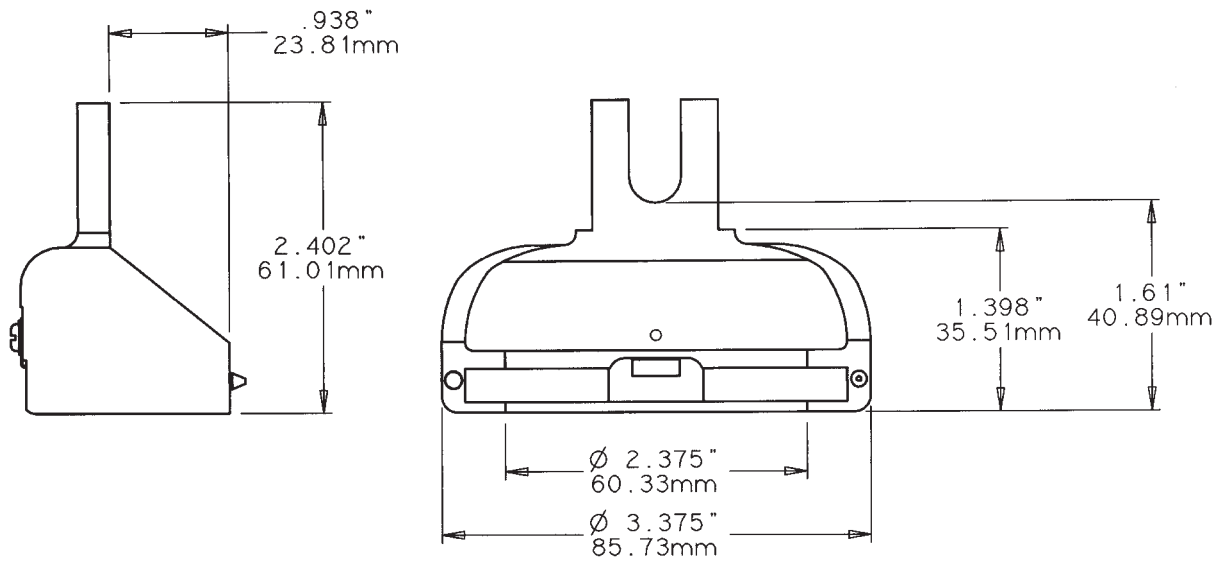

Supporto da 3 x 1/4
12162 Con Spine - 12164 Senza Spine

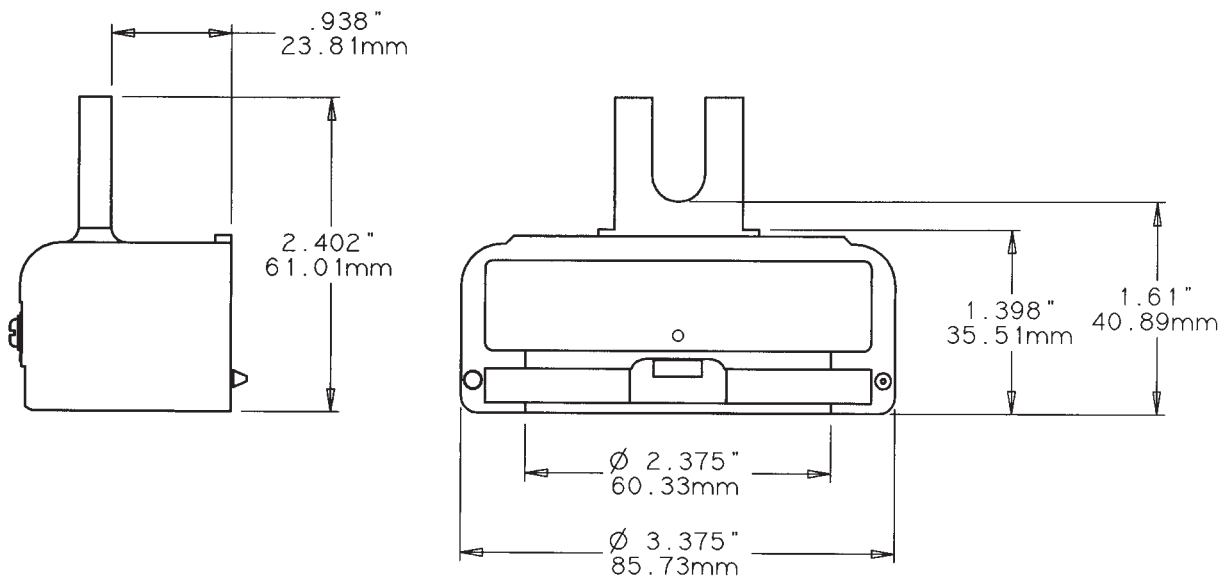

Supporto Coperto da 3 x 1/4
12163

**Stile POCO
Inserti da 3**

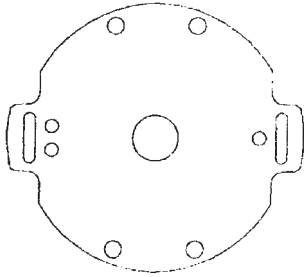

CORRISPONDE AI SUPPORTI

12162

12164

12163

Diametro Massimo Profilo

52mm

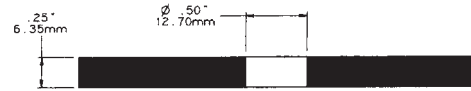
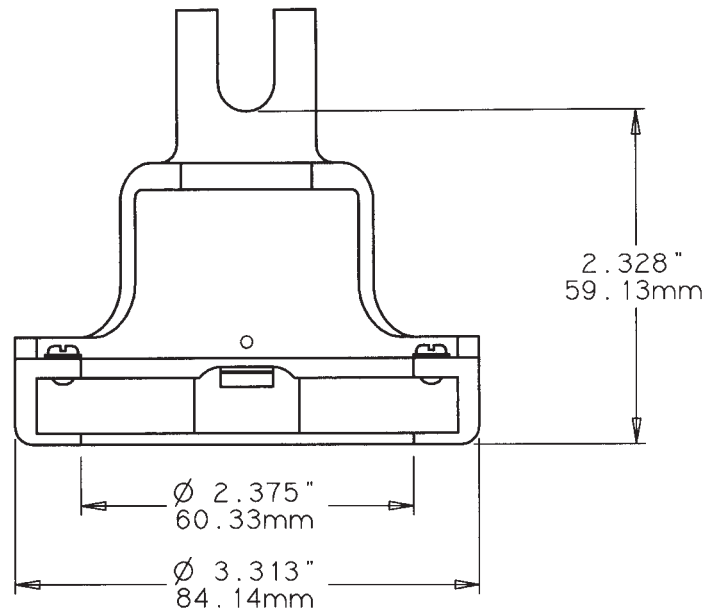
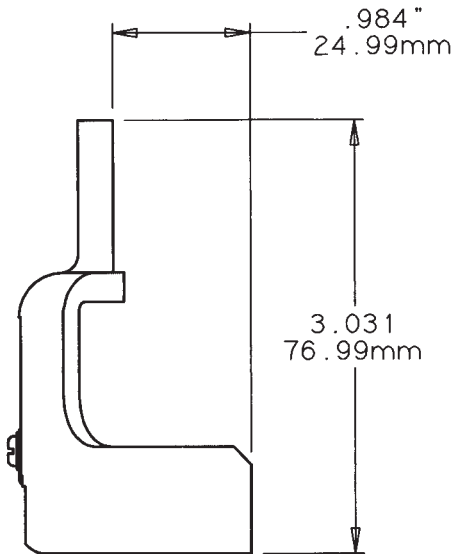

Semilavorato

GM 11020

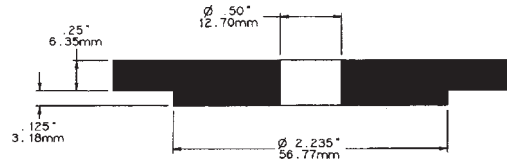

Semilavorato

SR 11091

Supporto Esteso da 3 x 3/8

12161

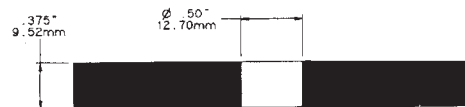

Semilavorato

SR 11898

CORRISPONDE AL SUPPORTO

12161

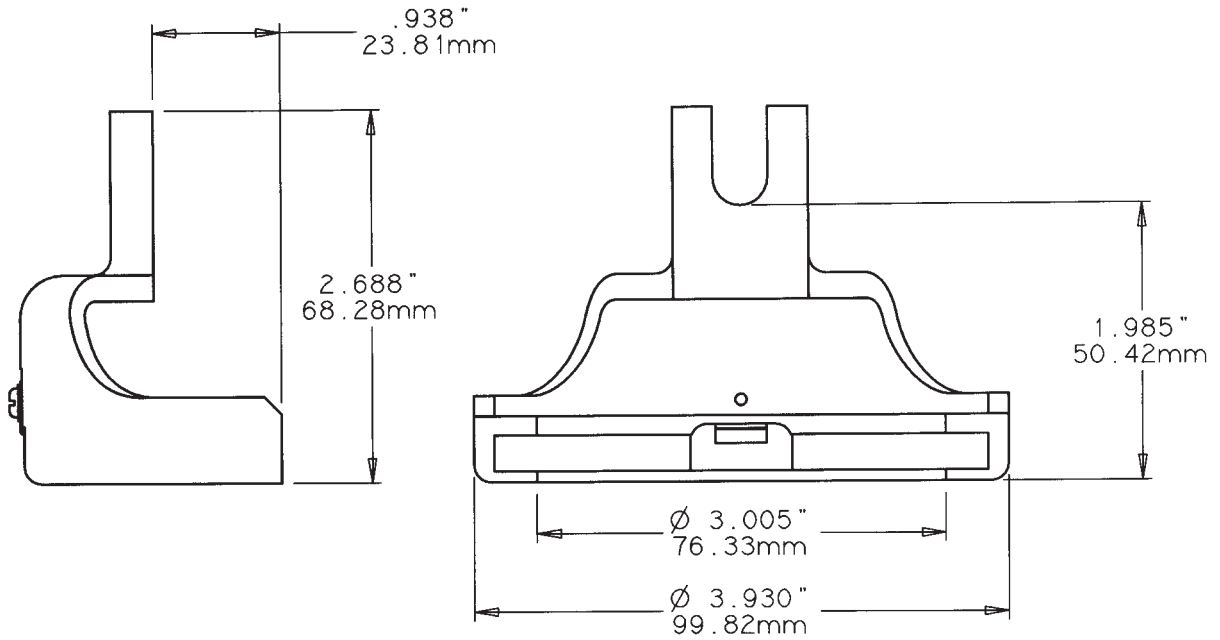

Supporto Modificato da 3 5/8 x 1/4
12167

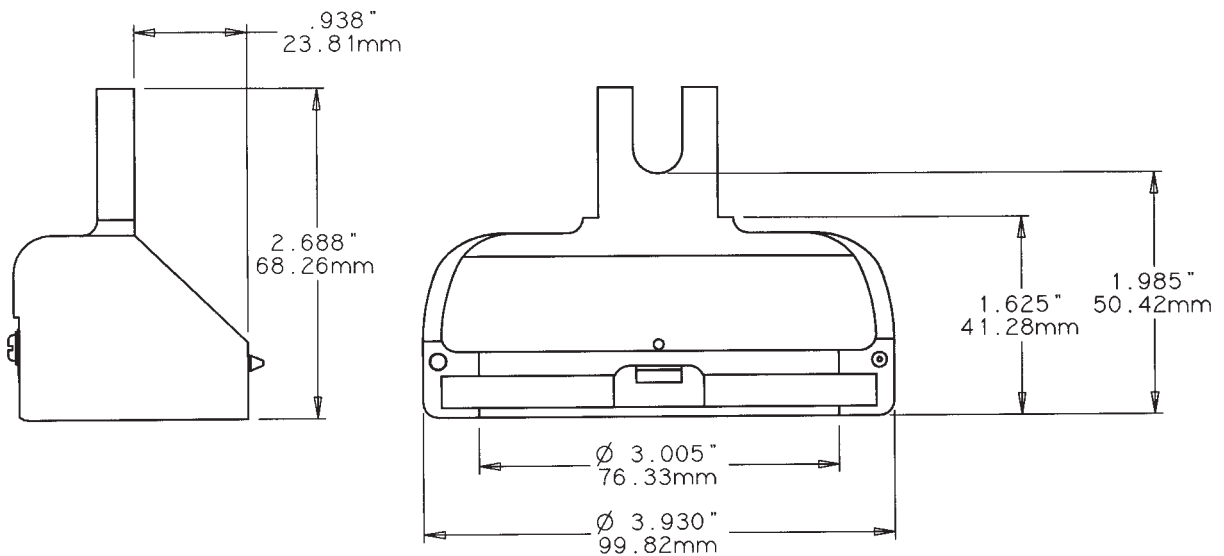

Supporto da 3 5/8 x 1/4
12169

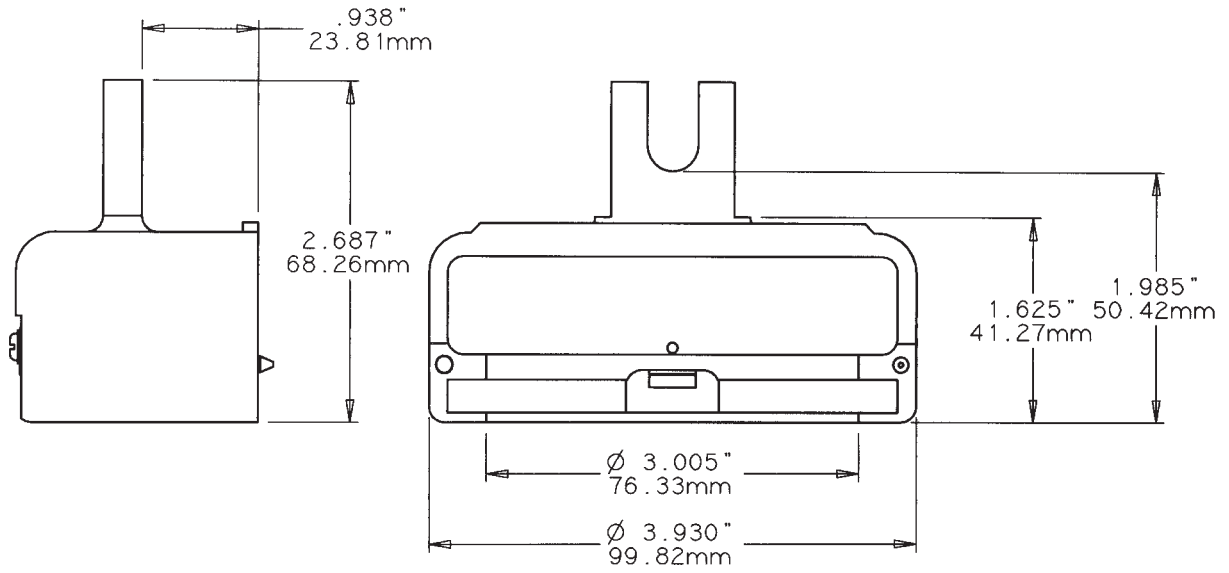

Supporto Coperto da 3 5/8 x 1/4
12168

Stile POCO
Inserti da 3.625

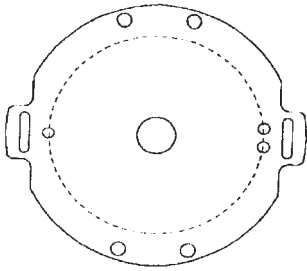

CORRISPONDE AI SUPPORTI

12169

12168

12167

Diametro Massimo Profilo

68mm

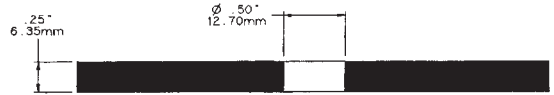

Semilavorato

GM 11935

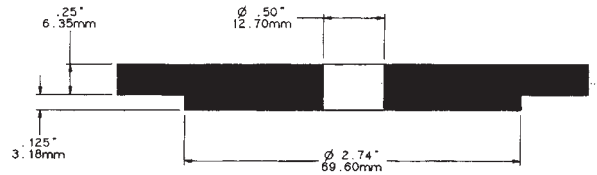

Semilavorato

SR 11936

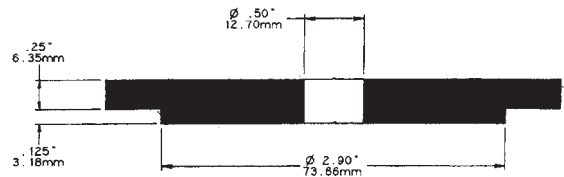

Semilavorato

SR 11938

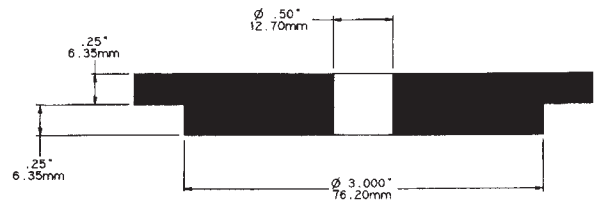

Semilavorato

GM 14081

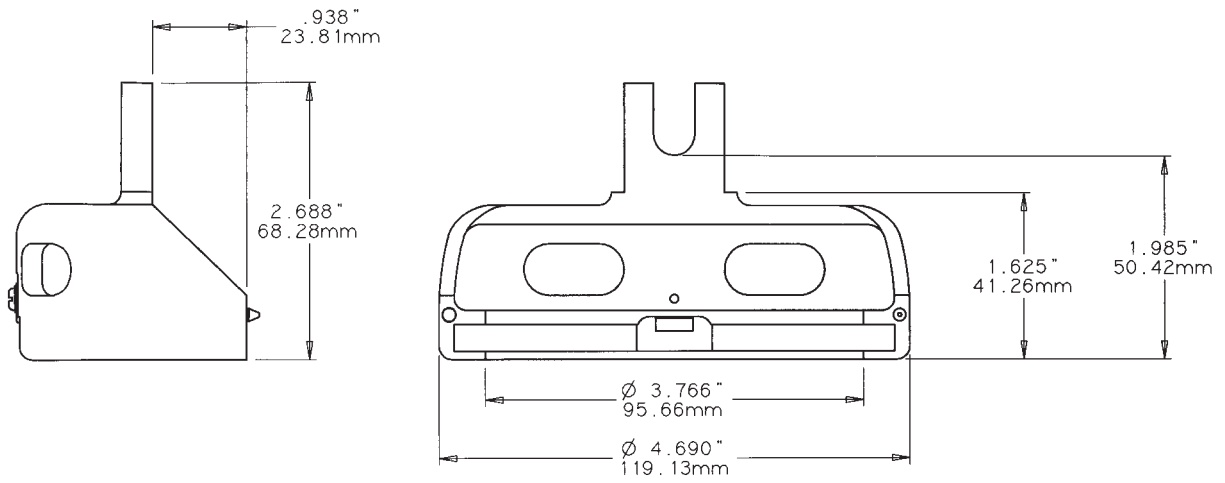

Supporto da 4 3/8 x 1/4
12165

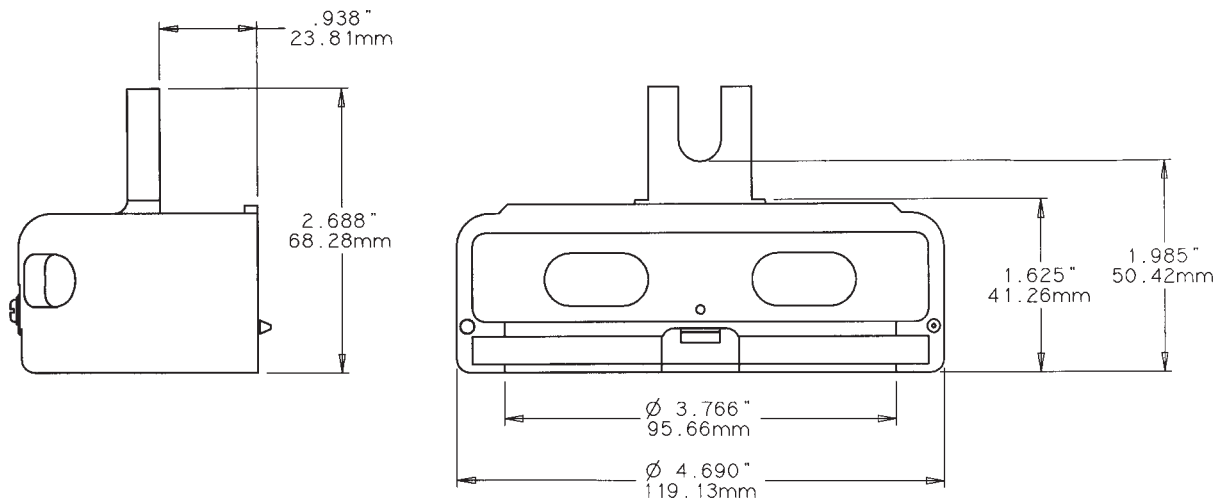

Supporto Coperto da 4 3/8 x 1/4
12166

Stile POCO
Inserti da 4.375

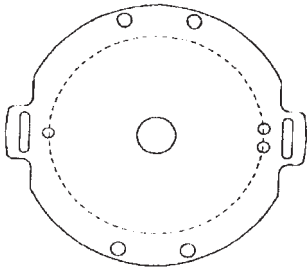

CORRISPONDE AI SUPPORTI

12165

12166

Diametro Massimo Profilo

87mm

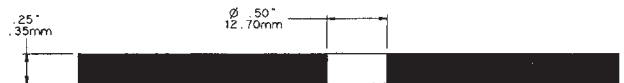

Semilavorato

GM 11933

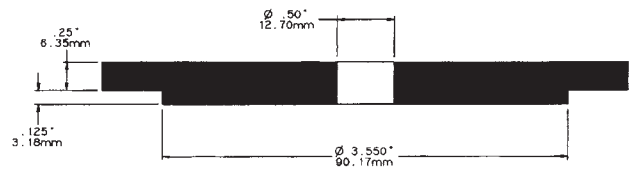

Semilavorato

GM 11075

SCATOLE RIPARA PINZE

- 12542 Scatola Ripara Pinze a Montaggio Laterale
100 Viti, 100 Rondelle,
100 Sfere e 100 Molle Piane
- 12182 Scatola per Riparazioni
1 - molle
100 molle
- 12183 Scatola per Riparazioni
2 - molle
200 molle

POCO GRAPHITE

Corporate Headquarters

Poco Graphite, Inc.
300 Old Greenwood Rd.
Decatur, Texas 76234
USA

Telephone: 1.940.627.2121
Facsimile: 1.940.393.8366
info@poco.com

Asian Headquarters

Poco Graphite, Inc.
Shanghai Rep Office
Suite 1906

333 North Chengdu Road
Shanghai 200041
CHINA

Telephone: 86 (21) 52980362
Facsimile: 86 (21) 52980364

European Headquarters

Poco Graphite, SARL
1 Rue Des Vergers
69760 Limonest
FRANCE

Telephone: 33.472.520040
Facsimile: 33.472.520049
sales@poco-graphite.fr

Northern Europe Sales

Elmer Pennewaard
31.548.364542
epennewaard@poco.com

Southern Europe Sales

Giuseppe Isalberti
39 (02) 26260010
gisalberti@poco.com